

JETZT NEU  
mit Anwender-  
programmen  
ab S. 10

# Bedienungsanleitung b-intense<sup>®</sup> Infrarotset für Sauna

# INHALT

Seite	Themenbereich
04	Allgemeine Sicherheitsrichtlinien
05	Allgemeine Warnhinweise
07	Anwendungshinweise
08	b-control Single: Bedienung
09	b-control Infrarotsteuerungen: Anwenderprogramme
15	Standortwahl der <b>b-intense</b> <sup>®</sup> Infrarotkabine
16	Montage des <b>b-intense</b> <sup>®</sup> Saunaset
18	Zusatzangaben bei Saunaeinbau
20	b-control Steuerungen: Technische Daten & Anschlusspläne
21	Inbetriebnahme und Überprüfung
22	Pflege und Reinigung der <b>b-intense</b> <sup>®</sup> Infraroteinzelteile
22	Konformitätserklärung
23	Garantiebescheinigung

---

# WICHTIGE SICHERHEITSHINWEISE. BITTE AUFMERKSAM DURCHLESEN UND FÜR SPÄTEREN GEBRAUCH AUFBEWAHREN.

---

## Herzlich Willkommen in der b-intense® Welt voll Wärme!

Wir freuen uns, Sie als **b-intense®** Kunden begrüßen zu dürfen. Wir möchten Ihnen zur Wahl Ihres **b-intense®** Infrarotsets gratulieren und uns für Ihr Vertrauen sehr herzlich bedanken. Mit **b-intense®** haben Sie sich für ein heimisches Qualitätsprodukt entschieden. Die **b-intense®** Produktlinien zeichnen sich durch ihr Aussehen und die Fertigungsqualität aus, wobei wir großen Wert auf modernes Design, reduzierte und klare Strukturen bei der Anordnung und Integration unserer Technikelemente, sowie auf die Auswahl eleganter Farben und Materialien legen.

Das Herzstück der **b-intense®** Infrarotkabine ist die Infrarottechnik. Der **b-intense®** Infrarot-Tiefenwärme-Strahler, der eigens durch **b-intense®** entwickelt und designt wurde, ist mit herkömmlichen Infrarottechnologien nicht vergleichbar. Mit dieser patentierten Technologie bieten wir unseren Kunden die wirkungsvolle und gesundheitsförderliche Vollspektrum-Wirkung in lange erforschter und unabhängig geprüfter Zusammensetzung an. Durch die besondere Innovation des geklebten, hochwertigen Schutzglases ist der **b-intense®** Strahler darüber hinaus 100% hygienisch. Das ist oftmals Entscheidungsgrund Nr. 1, gerade im Gewerbe.

**Der Name b-intense® steht für ein intensives Erleben von Wellness und Gesundheit und fordert dazu auf, das Leben mit all seinen Vorzügen und mit allen Sinnen zu genießen.**

Wir wünschen Ihnen viel Freude und Genuss bei jeder Anwendung Ihres **b-intense®** Saunasetts und möchten Ihnen vorweg noch einige Bedienhinweise für eine optimale Nutzung bereitstellen. Bitte lesen Sie diese Anleitung für Installation und erster Anwendung sorgfältig durch und bewahren Sie sie gut auf.

## Ihr Team von b-intense® Infrarotkabinen

### Dieses Set kann aus folgenden Bestandteilen bestehen:

- 1 (2) Rückenstrahler
- 1 Leistungsteil
- 1 Bedienteil (b-control basic Steuerung)
- 1 (2) Strahleranschlusskabel
- 1 Netzanschlusskabel
- 1 Anschlusskabel für Bedienelement (RJ Kabel)



**Beachten Sie alle Sicherheitshinweise in dieser Anleitung! Arbeiten an der elektrischen Verkabelung dürfen nur von qualifizierten Fachkräften durchgeführt werden.**

---

---

## Allgemeine Sicherheitsrichtlinien

Die **b-intense®** Infrarotstrahler sind TÜV Österreich geprüft und vom Forschungsinstitut Seibersdorf positiv begutachtet worden.

Alle elektrischen Elemente entsprechen den CE-Sicherheitsbestimmungen. Testen Sie die **b-intense®** Infrarotstrahler vor Benutzung auf etwaige eingedrungene Fremdkörper, um Unfälle zu vermeiden. Die Infrarotstrahler entsprechen den einschlägigen Sicherheitsbestimmungen für Elektro-Wärmegeräte. Bei Beschädigung der Infrarotstrahler jeglicher Art, verzichten Sie auf die Inbetriebnahme und konsultieren Sie einen Fachmann zur Behebung des Schadens oder zur Erneuerung des Systems.

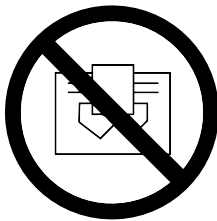

**Sicherheitshinweise:** Infrarotstrahler niemals abdecken! Achten Sie darauf, dass der Strahler nicht bedeckt ist und keine Gegenstände darauf abgestellt sind. Abdecken des IR-Emitters verursacht Brandgefahr.

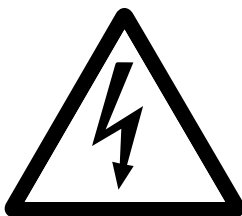

**Beachten Sie alle Sicherheitshinweise in dieser Bedienungsanleitung. Arbeiten an der elektrischen Verkabelung dürfen nur von qualifizierten Fachkräften durchgeführt werden.**

**b-intense®** Technischelemente immer zuerst ausschalten und vom Stromnetz trennen, ehe Reparatur- oder Wartungsarbeiten oder Reinigungsarbeiten durchgeführt werden!

**Es besteht die Gefahr eines Stromschlages!**

---

---

## Allgemeine Warnhinweise

Die b-intense® Technikelemente dürfen keinesfalls mit einem Wasserschlauch oder Hochdruckreiniger, Dampfreiniger oder mit Spritzwasser gereinigt werden.



Achten Sie darauf, dass keine Flüssigkeiten in oder auf den Strahler bzw. die Holzabdeckung gelangen.

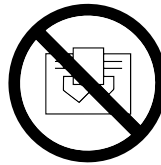

Achten Sie darauf, dass der Strahler nicht bedeckt ist und keine Gegenstände darauf abgestellt sind.



Vermeiden Sie jegliche Berührung mit dem Strahler, während dieser in Betrieb ist sowie unmittelbar danach. Die hohe Oberflächentemperatur des Strahlers kann zu Verbrennungen führen.



Achten Sie darauf, dass Ihre Haare den Strahler nicht berühren, während dieser in Betrieb ist.



Lassen Sie den Strahler nach einer Infrarotbehandlung 10 Minuten lang abkühlen bevor Sie ihn erneut in Betrieb nehmen.

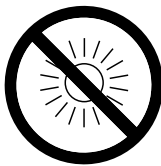

Das b-intense® Saunaset soll 24 Stunden nach einer UV-Bestrahlung durch eine künstliche Quelle (zB.: Solarium) oder durch ein Sonnenbad nicht benützt werden.



Kinder sowie Personen mit eingeschränkten physischen, sensorischen oder geistigen Fähigkeiten dürfen das Infrarotset nur unter Aufsicht eines Erwachsenen benutzen. Kinder dürfen nicht mit dem Gerät spielen, sowie keine Reinigungs- oder Benutzerarbeiten am Gerät durchführen.



Personen mit eingeschränktem Wärmeempfinden, sowie Personen die sich unter den Auswirkungen von Alkoholgenuss, Drogen, Beruhigungsmitteln oder Tabletteneinfluss befinden, dürfen die Kabine nicht benutzen.



Klären Sie Ihre Infrarotbehandlung nach Operationen, bei Krankheit, Verletzungen, Schwangerschaft oder im Falle von plastischen oder medizinischen Implantaten, sowie bei Risiko einer Überhitzung, wie das beispielsweise bei Personen mit Herz-Kreislauf-Erkrankungen besteht, eigenverantwortlich mit Ihrem Arzt ab.

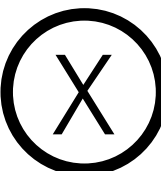

Brechen Sie Ihre Infrarotbehandlung bei Unwohlsein sofort ab! Bei Überhitzung bzw. wenn Sie die Temperatur als zu hoch empfinden, können Sie die Strahlerintensität reduzieren bzw. die Türe öffnen oder die Lüftung betätigen.



Vermeiden Sie es für länger als 10 Minuten direkt in den Strahler zu starren.

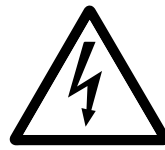

Der Austausch von Elektrokomponenten darf nur mit identischen Komponenten des Herstellers durchgeführt werden. Lassen Sie Reparaturen nur von einem Fachmann durchführen. Der Strahler darf nur von einem konzessionierten Elektrounternehmen geöffnet werden.

Das b-intense® Saunaset ist nur für den alleinigen Einsatz in einer Sauna ausgelegt!

### **Sonderhinweis: Benutzung durch Kinder:**

Babies und Kleinkinder dürfen die Infrarotkabine nicht benutzen. Kinder, die in einem Alter sind, in dem sie sich zu viel bewegen, laufen Gefahr die Strahler zu berühren und sich Verbrennungen zuzuziehen. Wenn Kinder zu klein für die Rückenlehnen sind und dazwischen durchrutschen können, dürfen sie die Kabinen ebenfalls nicht benutzen. Babies und Kinder haben in der Regel einen gut funktionierenden Kreislauf und eine gute Verdauung, sowie keine Muskulatur- oder Gelenksbeschwerden. Es gibt demnach keinen Anwendungsgrund für kleine Kinder. Ältere Kinder, die Anweisungen befolgen und ruhig sitzen können, dürfen die Infrarotkabine nur unter Aufsicht von Erwachsenen benutzen. Es wird empfohlen die Anwendung dabei mit geringer Intensität einzustellen. Vertrauen Sie auf das Wärmeempfinden Ihrer Kinder und beenden Sie die Anwendung, wenn diese es wünschen.

### **Sonderhinweis: Roter Rücken:**

Eine deutliche Hautrötung im bestrahlten Rückenbereich ist aufgrund der erhöhten Durchblutung normal und gewünscht. Sollte die Rötung länger als 3 Stunden nach der Anwendung noch sichtbar sein, reduzieren Sie bei der nächsten Sitzung die Bestrahlungsintensität.

### **\*Information zu Hautrötungen und Erythema ab igne (EAI, auch bekannt als Feuer- oder Hitzemelanose):**

Wirkt Wärme jeglicher Art auf die menschliche Haut ein (Wärmeflaschen, Heizkissen warmes Wasser, Kachelofen), so reagiert der Körper mit einer erhöhten Durchblutung des betroffenen Areals. Damit wird gewährleistet, dass der von außen eingebrachte Energieüberschuss wieder abtransportiert und eine Überhitzung der Haut vermieden wird. Das Blut dient dabei sowohl als Kühl- als auch als Transportmittel, welches die Wärme aufnimmt und aus dem betroffenen Gebiet abführt. Die dabei natürliche und deutlich sichtbare Hautrötung ist das Ergebnis der erhöhten Durchblutung und nicht einer Verbrennung und kann über mehrere Stunden andauern, bis sie wieder verblasst. Bleibt die Hautrötung deutlich länger als eine Stunde sichtbar, so sollte eine IR Kabine mit reduzierter Intensität solange nicht benutzt werden, bis sich die Rötung vollständig wieder zurück gebildet hat. Bei weiterem Bestehen der Rötung sollte ein Arzt aufgesucht werden. Bei chronischer Überwärmung eines Hautareals (es sind Fälle bei jahrelanger Applikation von Wärmeflaschen oder Heizkissen bekannt) kann es vorkommen, dass die Haut mit einer Überpigmentierung (rot-bräunliche netzartige Struktur) auf die übermäßig einwirkende Wärme reagiert. Diese Störung ist nicht mehr flüchtig und kann über mehrere Wochen oder sogar Monate sichtbar bleiben. In diesem Fall spricht man von einem Erythema ab igne (EAI, auch bekannt als Feuer- oder Hitzemelanose). Das EAI ist hauptsächlich eine kosmetische Veränderung und an sich keine ernsthafte Schädigung. Bei Auftreten eines EAI ist aber jegliche Wärmeeinwirkung zu vermeiden und es bestehen gute Aussichten, dass die Hautverfärbungen wieder verschwinden. Kommt es trotz Ausbilden der netzartigen Hautrötung zu weiteren regelmäßigen Wärmeapplikationen, so kann sich die Hautstruktur permanent verändern.

---

## Anwendungshinweise



**b-intense**® Infrarotwärme können von der ganzen Familie genutzt werden.



Setzen Sie sich mit der Wirbelsäule direkt vor den Rückenstrahler und lehnen Sie sich zurück. Nach ca. 10-15 Minuten werden Sie in der Regel zu schwitzen beginnen.

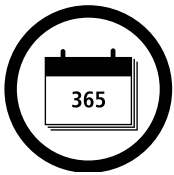

Genießen Sie Ihre **b-intense**® Infrarotwärme gerne auch täglich.

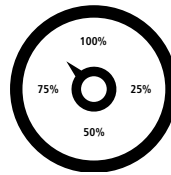

Durch Bedienen der Steuerungseinheit können Sie die Intensität der **b-intense**® Infrarotstrahler und alle verfügbaren Zusatzfunktionen ganz nach Ihren Bedürfnissen einstellen.

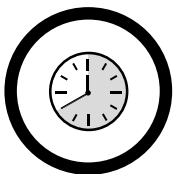

Wir empfehlen Infrarotsitzungen von ca. 30-40 Minuten, je nach persönlichem Empfinden, oder die Wahl eines **b-intense**® Anwenderprogrammes. Nach 60 min. schaltet sich die Kabine automatisch vollständig ab.

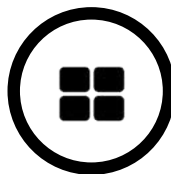

Die **b-intense**® Infrarotsteuerungen bieten vorprogrammierte Anwenderprogramme zur Auswahl wie zB. Rücken, Wärmelad oder Abnehmen. Siehe dazu Detailbeschreibung ab S. 09.



Ein **b-intense**® Infrarotstrahler benötigt keine Aufheizzeit. Hinsetzen, einschalten und sofort genießen.



Duschen Sie nach jeder Wellnessitzung lauwarm.



Achten Sie auf den Flüssigkeitshaushalt und trinken Sie vor und nach der Infrarotsitzung ein Glas Wasser.

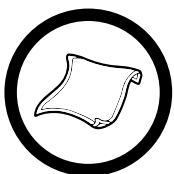

Benützen Sie beim Sitzen ein Handtuch als Unterlage.

Bei Fragen oder Unklarheiten stehen wir Ihnen unter der Kundenhotline +43 (0) 2246 273 27 von Montag bis Freitag von 9:00 bis 16:00 gerne zur Verfügung. Gerne können Sie uns auch ein Email an [office@b-intense.at](mailto:office@b-intense.at) schreiben.

# b-control Single: Bedienung

In der Mitte des Bedienfeldes/Displays sehen Sie das digitale Anzeigefeld. Über dieses Feld können Sie während der gesamten Anwendungsdauer die jeweils aktuellen Werte in Ihrer Kabine ablesen. In der Standardanzeige werden Sie über die bisherige Laufzeit informiert. Die voreingestellte Gesamtlaufzeit Ihrer Infrarotstrahler beträgt 60 Minuten.

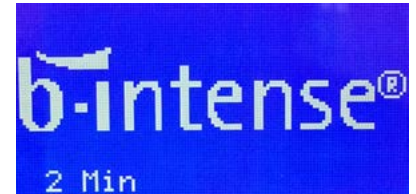

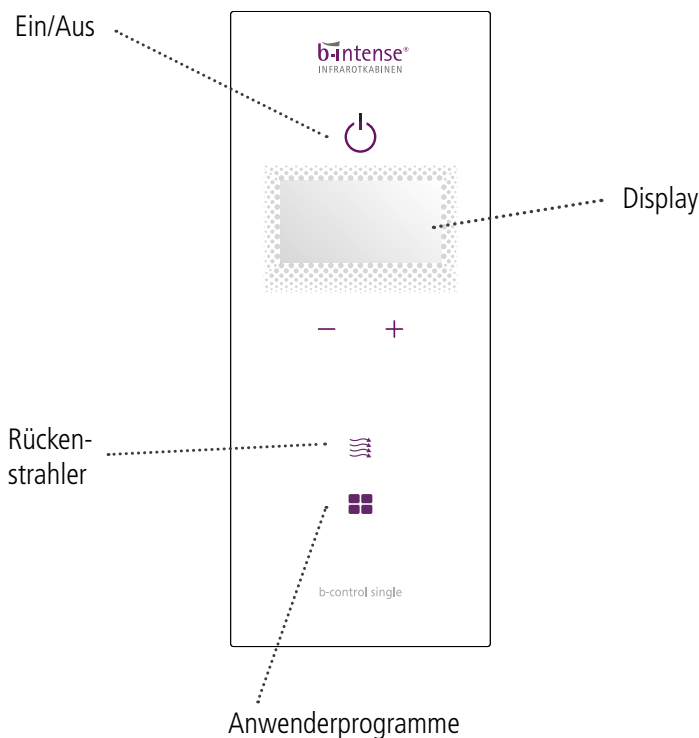

Die b-control Single Steuerung



## Aktivierung der b-intense® Infrarotsteuerung

Mit dem ersten Berühren (ca. 1 Sekunde) der Taste wird die Steuerung aktiviert. Mit dem Einschalten werden die Rücken- und Frontstrahler innerhalb von 2-3 Sekunden aktiv. Der Frontstrahler erwärmt sich auf 80% seiner Leistung, der Rückenstrahler auf 50% seiner Leistung. Der Frontstrahler kann jederzeit über das Bedienfeld reguliert werden. Der Rückenstrahler kann erst nach Ablauf der 5 Min. Warm-up Phase erhöht werden, jedoch von Beginn an nach unten reguliert werden. Die Begrenzung auf 50% während der ersten 5 Minuten ermöglicht es dem Körper sich optimal und sanft auf die Wärmezufuhr einzustellen und die Effizienz der Anwendung zu steigern.

Funktionen:	Bedienung:
 Rückenstrahler	Einmaliges Drücken bedient beide Rückenstrahler zugleich, mit +/- Tasten die gewünschte Intensität einstellen. Nochmaliges Drücken bedient nur den rechten Rückenstrahler (R), mit +/- Tasten die gewünschte Intensität einstellen. Nochmaliges Drücken bedient nur den linken Rückenstrahler (L), mit +/- Tasten die gewünschte Intensität einstellen. Hinweis: bei einem Anwenderplatz entfällt die Option der unterschiedlichen Strahler, da nur je ein Strahler verfügbar ist.
 Anwenderprogramme	Durch einmaliges Drücken gelangen Sie in das Menü der <b>b-intense®</b> Anwenderprogramme. Zur Bedienung siehe weiter ab S. 09.



---

# b-control Infrarotsteuerungen: Anwenderprogramme

## Eine kurze medizinische Erklärung:

Die Hauteigentemperatur, die durch eine Wärmeanwendung erreicht wird, hängt von der Effektivität der Wärmeabwehrreaktion der Haut und dem Wärmezuffluss (= Infrarotstrahler) ab. Die Wärmeabwehrreaktion der Haut besteht in einer Durchblutungssteigerung, das Blut kühlt die Haut und führt die Wärme ab. Auch Infrarotstrahlung kann im Wesentlichen nicht in den Körper eindringen. Jeder Spektralanteil der Infrarotstrahlung wird in der Haut absorbiert und in Wärme umgewandelt. Daher werden selbst direkt unter der Haut liegende Implantate durch Infrarotstrahlung nicht direkt erhitzt oder beeinflusst. Da aber der Wärmeübertrag durch Infrarotstrahlung berührungslos funktioniert, wird die Wärmeabwehrreaktion der Haut am wenigsten beeinträchtigt. In der Haut wird die Wärme durch direkte Wärmeleitung (Konduktion) verteilt und erreicht so die Blutgefäße. Im Körper wird Wärme fast ausschließlich durch das Blut transportiert und verteilt. Je besser die Hautdurchblutung und dadurch die Wärmeableitung, umso mehr Wärme kann der Haut zugeführt werden, ohne in kritische Temperaturbereiche zu kommen. In Kenntnis dieser humanphysiologischen Zusammenhänge kann man die Infrarotkabine in gewissem Umfang nutzen, die Wärmeverteilung im Körper und die Reaktionen des Körpers zu steuern. Ist die Hautdurchblutung gering, hat man einen höheren Anstieg der Hauteigentemperatur und eine größere direkte Wärmeleitung ins Gewebe. Ist die Durchblutung gut, hat man eine niedrigere Hauteigentemperatur und eine geringere direkte Wärmeleitung ins Gewebe, aber mehr Wärmetransport in den Körper. Ein initialer, höherer Wärmereiz ist ein adrenerger (=Adrenalin) Reiz, er setzt Hormone frei, die den Körper aktivieren. Milde Temperaturanstiege und Reduktionen wirken dagegen beruhigend auf den Organismus. Aus diesen groben Zusammenhängen – aktivierend und beruhigend sowie mehr lokal und mehr auf den ganzen Körper wirkend – lassen sich die Wärmeverteilung zwischen Körperkern (innere Organe) und Körperschale (Muskulatur, Bindegewebe, Knochen, Gelenke und Schleimhäute) sowie die Reaktionen des Körpers in gewissen Grenzen beeinflussen und folgende Profile ableiten:

## Beschreibung der b-intense® Anwenderprogramme

### Wärmeload

Dauer: 15 Minuten

Das Programm „Wärmeload“ eignet sich bestens als Vorbereitung für Sport oder eine anschließende Therapie (z.B. Massage). Der relativ kurze, intensive Wärmeeintrag setzt einen adrenergen Reiz, aktiviert und bietet Wärme zur Verteilung an. In Verbindung mit einer zeitnahen, sportartspezifischen Vorbereitung, kann die Anwendung „Wärmeload“ die Verletzungsgefahr reduzieren und die intramuskuläre Koordination verbessern. Auch Übungen im Rahmen physiotherapeutischer Konzepte gestalten sich effizienter.

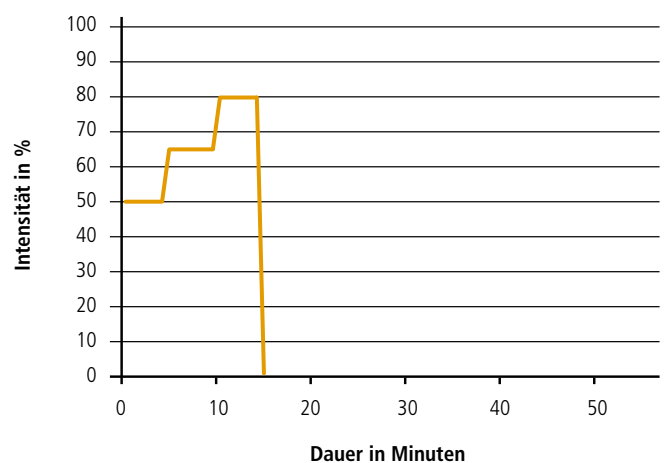

## Rücken

Dauer: 44 Minuten

„Rücken“ ist das ausgedehnte und wohltuende Programm zur Linderung von Verspannungen im Rücken. Der Verlauf der Steigerung der Bestrahlungsstärke ist so gewählt, dass ein höherer Anteil der applizierten Wärme mit Hilfe der direkten Wärmeleitung in die Rückenmuskulatur gelangen kann. Der Fokus liegt auf der Muskelentspannung und Schmerzlinderung im Rückenbereich. Wir sitzen und stehen in unserem Alltag sehr viel, der Rücken und Nackenbereich ist besonders belastet. Mit dem **b-intense®** Anwenderprogramm kann hier für Entlastung und Entspannung gesorgt werden.

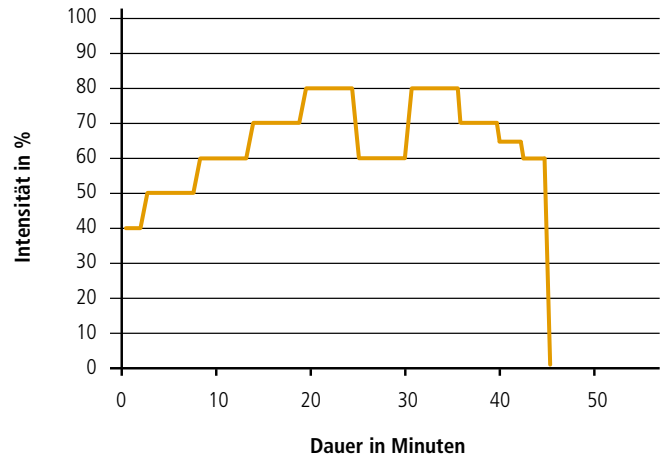

## Abnehmen

Dauer: 51 Minuten

Das **b-intense®** Anwenderprogramm „Abnehmen“ kann zur Unterstützung von ausgewählten Diäten und Gewichtsreduktion dienen. Der schrittweise Anstieg der Bestrahlungsstärke auf hohe Werte zielt auf eine effiziente Durchblutung im Rückenbereich ab. Die folgende Beibehaltung des hohen Niveaus und die Ausdehnung der Anwendungszeit ermöglichen einen maximalen Wärmeintrag. Der Fokus liegt auf einer Erhöhung des Stoffwechsels und der Steigerung der Gewebedurchspülung (Perfusion). Damit können diätetische Maßnahmen zur Gewichtsreduktion unterstützt werden. (Hinweis: Bitte beachten Sie, dass nicht jede Diät als Ziel „Gewichtsreduzierung“ hat.)

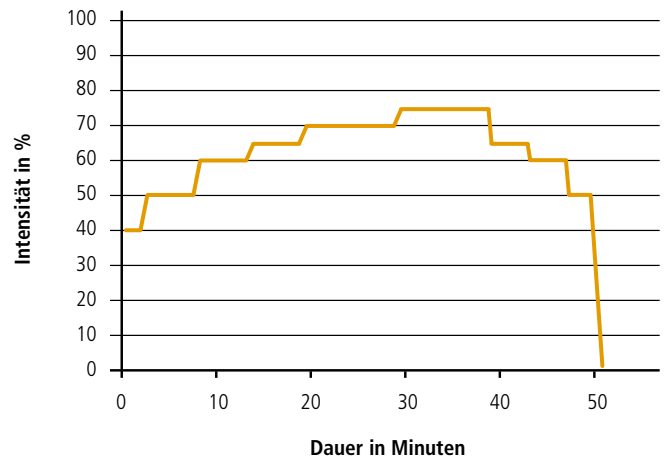

Bitte beachten Sie, dass diese vorgegebenen Programme immer nur eine statistische Mitte repräsentieren. Sie dienen als „Einstieg“. Im Laufe der Zeit werden Sie feststellen, wie Ihr eigener Körper reagiert. Die optimale Wahl des Programms richtet sich nach Ihrem persönlichen Wohlbefinden. Genießen Sie die von den Infrarotexperten wohldurchdachten Programme und erhöhen Sie die Effektivität Ihrer **b-intense®** Anwendung. Alternativ können Sie die Strahler wie bisher individuell regeln und so Ihrer Tagesverfassung anpassen. Sollten Sie die Intensitätsstufe als zu heiß empfinden, rücken Sie mit dem Rücken etwas vom Strahler ab und reduzieren Sie die eingestellte Intensität durch Drücken des Minussymbols! Sollten Sie eine höhere Intensitätsstufe wünschen, können Sie diese durch Drücken der Plusssymbols nach oben regulieren. Das gesamte Anwenderprogramm wird entsprechend angepasst! Teilen Sie uns Ihre Erfahrungen mit unter: [www.b-intense.at/kundencenter/erfahrungen/](http://www.b-intense.at/kundencenter/erfahrungen/)

---

## Die Programmauswahl in einer 1-Personen-Kabine

Durch Drücken der Programmtaste  gelangen Sie in das Auswahlmenü der **b-intense**® Anwenderprogramme. Mit den Tasten +/- können Sie im Menü Ihr Wunschprogramm auswählen. Ihr Wunschprogramm startet automatisch, indem Sie nach Anzeige des Programms 5 Sekunden keine weitere Taste bedienen.

### Die Programmauswahl beinhaltet:

b-control Single und Basic

1. RÜCKEN
2. WÄRMELOAD
3. ABNEHMEN

- Danach startet die Anzeige von vorne und Sie können die Programmauswahl erneut durchklicken.
- Sollte ein Programm aufgrund zu langer Verweildauer im Menüpunkt unbeabsichtigt starten, so schalten Sie die Kabine nochmals aus und wieder ein und wählen Sie das gewünschte Programm nochmals aus.

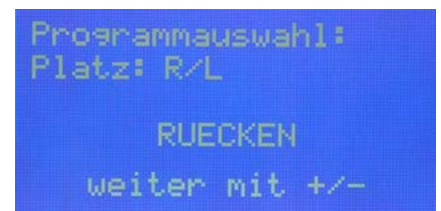

### Programm AKTIVIEREN:

Wenn Sie sich für ein Programm entschieden haben, loggt es sich nach dem Abwarten von 5 Sekunden automatisch ein. Das Display zeigt nun den aktuellen Status des gewählten Programms und informiert Sie über:

- Name des Programms
- Platzauswahl für das Programm\*
- Restlaufzeit des Programms
- Aktuelle Intensitätsstufe im Programmverlauf
- Aktuelle Temperatur in Ihrer Kabine

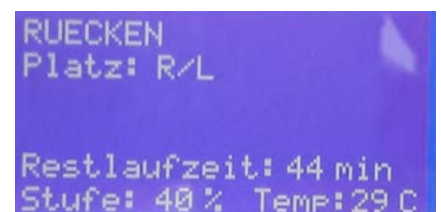

- \*Der Hinweis R/L zeigt an, dass Sie das Programm für die gesamte Kabine gewählt haben. Derselbe Hinweis wird auch in der 1-Personen Kabine angezeigt.

---

## Die Programmauswahl in einer 2-Personen-Kabine

In einer 2-Personen-Kabine kann pro Anwenderplatz ein unterschiedliches Programm gewählt werden. So können Sie Wärme zu zweit genießen, das Programm ist jedoch individuell auf Ihre Bedürfnisse abgestimmt. Wählen Sie ein Programm und weisen Sie Ihre Auswahl einem Platz zu:

→ „R/L“ für beide Plätze zugleich, „R“ für rechts und „L“ für links und so funktioniert es:

Durch Drücken der Programmtaste  gelangen Sie in das Auswahlmenü der **b-intense®** Anwenderprogramme.

Mit den Tasten +/- können Sie im Menü Ihr Wunschprogramm auswählen.

### Die Programmauswahl beinhaltet:

b-control Single und Basic

1. RÜCKEN
2. WÄRMELOAD
3. ABNEHMEN

- Danach startet die Anzeige von vorne und Sie können die Programmauswahl erneut durchklicken.
- Sollte ein Programm aufgrund zu langer Verweildauer im Menüpunkt unbeabsichtigt starten, so schalten Sie die Kabine nochmals aus und wieder ein und wählen Sie das gewünschte Programm nochmals aus.

In der Standardeinstellung laufen die Programme für beide Plätze gleich, es wird „R/L“ angezeigt. Wenn Sie das Programm nur für einen Platz, bzw. für jeden Platz ein unterschiedliches Programm auswählen möchten gehen Sie wie folgt vor.

### Sobald Sie Ihr Wunschprogramm in der Liste erreicht haben:

1x Drücken  : Programmauswahl für „R“ (die Person, die rechts in der Kabine sitzt) oder

2x Drücken  : Programmauswahl für „L“ (die Person, die links in der Kabine sitzt)

## Programm AKTIVIEREN:

Nach 5 Sekunden startet das gewählte Programm für den gewählten Sitzplatz automatisch.

Hinweis: Es macht keinen Unterschied, ob Sie mit „R“ oder „L“ beginnen. Der zweite Anwender kann sogar zeitversetzt sein individuelles Programm wählen.

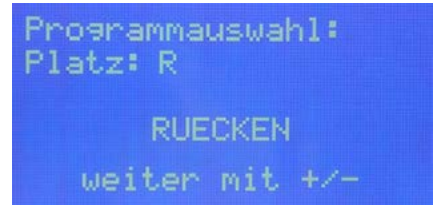

Programmauswahl:  
Platz: R  
  
RUECKEN  
weiter mit +/-

Das Display zeigt nun den aktuellen Status des gewählten Programms und informiert Sie über:

- Name des Programms
- Platzauswahl für das Programm\*
- Restlaufzeit des Programms
- Aktuelle Intensitätsstufe im Programmverlauf
- Aktuelle Temperatur in Ihrer Kabine

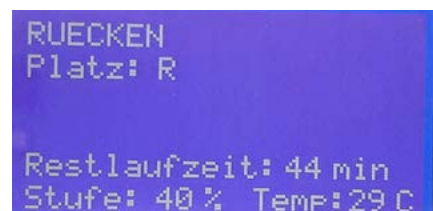

RUECKEN  
Platz: R  
  
Restlaufzeit: 44 min  
Stufe: 40 % Temp: 29 C

\*Der **Hinweis R** zeigt den Status für den rechten Platz, der **Hinweis L** zeigt den Status für den linken Platz, der **Hinweis R/L** zeigt den Status für beide Plätze, wenn ein Programm für beide Plätze zugleich ausgewählt wurde.

## Anschließend kann das Programm für den zweiten Platz gewählt werden:

Durch erneutes Drücken der Programmtaste  gelangen Sie direkt in die Programmauswahl für den zweiten Platz und können nun Ihr Wunschprogramm für den zweiten Platz mit den Tasten +/- auswählen.

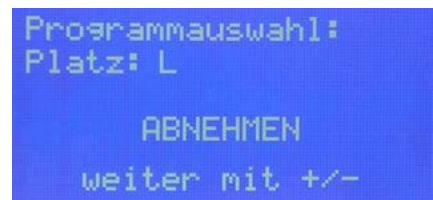

Programmauswahl:  
Platz: L  
  
ABNEHMEN  
weiter mit +/-

Nach 5 Sekunden startet das gewählte Programm für den zweiten Sitzplatz automatisch.

## Statusanzeige der unterschiedlichen Sitzplätze

Nach Auswahl des Programms für den zweiten Anwenderplatz zeigt das Display für eine Dauer von 10 Sekunden die Statusanzeige des gewählten Programms und wechselt dann automatisch auf die Statusanzeige des zuerst gewählten Platzes.

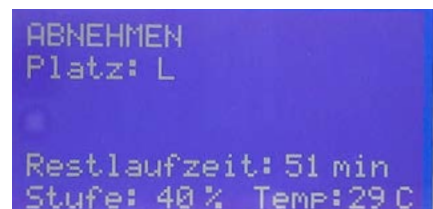

ABNEHMEN  
Platz: L  
  
Restlaufzeit: 51 min  
Stufe: 40 % Temp: 29 C

Wenn Sie den Status des als zweites gewählten Platzes anzeigen möchten, klicken Sie 1x auf die Programmtaste . Nach 10 Sekunden wechselt die Anzeige zurück auf den zuerst gewählten Platz.

---

## Programm-Intensität verändern:

Ist Ihnen die Intensität des gewählten Programms zu niedrig oder zu hoch, so können Sie in der Statusanzeige Ihre Platzes durch Drücken der Tasten +/- die Intensität erhöhen bzw. reduzieren. Entscheiden Sie hier Ihren Erfahrungen und Ihres Tagesempfinden nach.

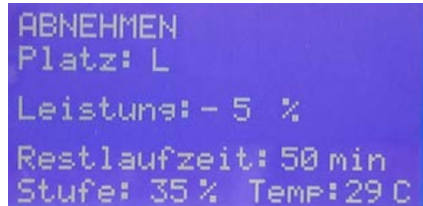

ABNEHMEN  
Platz: L  
Leistung: - 5 %  
Restlaufzeit: 50 min  
Stufe: 35 % Temp: 29 C

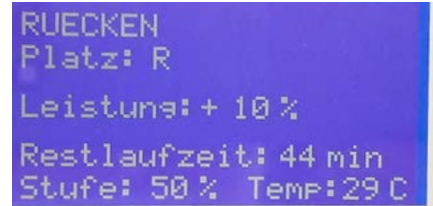

RUECKEN  
Platz: R  
Leistung: + 10 %  
Restlaufzeit: 44 min  
Stufe: 50 % Temp: 29 C

## Beenden der Programme:

Die Programme enden automatisch nach Ablauf der vorgegebenen Zeit. Die Rückenstrahler schalten sich aus, wenn alle gewählten Programme beendet wurden, kann die Kabine ausgeschaltet werden.

## Vorzeitiger Ausstieg aus den Programmen:

Durch das Abschalten der Kabine können die Programme auch vorzeitig abgebrochen werden. Sollten Sie sich bei der Anwendung wohl fühlen, so empfehlen wir zur optimalen Wirkung, die Programme zu Ende zu führen.

---

## Standortwahl der **b-intense**<sup>®</sup> Infrarotkabine

Nach erfolgtem Einbau des Infrarotsets ist die vorhandene Sauna steckerfertig mit einem 3 m langen Strom-Anschlusskabel. Der optimale Aufstellungsort ist in der Nähe einer Steckdose, die nachträglich zugänglich sein sollte. Gerne wählen **b-intense**<sup>®</sup> Kunden häufig frequentierte Räumlichkeiten wie Schlafzimmer, Badezimmer, Wohnzimmer oder Wellnessräume als Aufstellort. Durch die hochwertige Verarbeitung und das moderne Design gleicht eine **b-intense**<sup>®</sup> Infrarotkabine einem schönen Möbelstück und wertet jede Räumlichkeit auf.

### Bitte beachten Sie bei der Standortwahl folgende weitere Faktoren:

- Stellen Sie sicher, dass der Untergrund der Standfläche eben und waagrecht ist, wobei kleinere Unebenheiten der Standfläche durch die, an der Unterseite des Kabinenbodens angebrachten Stellfüße ausgeglichen werden können.
- Der Aufstellungsort muss sich im Innenbereich Ihres Hauses/Ihrer Wohnung befinden.
- Halten Sie einen Mindestabstand zur angrenzenden Wand von 2 cm.
- Der Abstand zur Zimmerdecke sollte mindestens 10 cm betragen.
- Die Umgebungstemperatur der **b-intense**<sup>®</sup> Infrarotkabine sollte mindestens 18°C (Wohnraumtemperatur) und maximal 35°C betragen.
- Die optimale Luftfeuchtigkeit sollte 70% nicht überschreiten. Ist das nicht möglich, muss eine entsprechende Be- und Entlüftung des Raumes geschaffen werden.
- Die Kabine muss vor direktem Spritzwasser und Nässe am Boden geschützt werden. Kondenswasserbildung im Aufstellungsraum der Kabine muss verhindert und eine ausreichende Lüftung muss gewährleistet sein.

### Bitte beachten Sie folgende sicherheitsrelevanten Parameter:

- Der Mindestabstand der Strahler zur Decke beträgt 50 cm.
- Der Mindestabstand der Strahler zum Boden beträgt 10 cm.
- Der waagrechte Mindestabstand des Rückenstrahlers zu brennbaren Materialien beträgt 10 cm.
- Der waagrechte Mindestabstand des Frontstrahlers zu brennbaren Materialien beträgt 30 cm.
- Der Mindestabstand zwischen zwei benachbarten Strahlern beträgt 20 cm.
- Die minimale Kabineninnenhöhe beträgt 190 cm.

**Für den Saunaeinbau beachten Sie die Zusatzangaben auf folgenden Seiten.**

---

## Montage des b-intense® Saunasetts

Auf den folgenden Seiten wird der fachmännische Einbau der b-intense® Technikkomponenten beschrieben. Für den Einbau von Komponenten in Saunakabinen beachten Sie die entsprechenden Hinweise. Wandmaterialien (speziell die Oberflächenbeschichtung) müssen für einen Einsatz mit erhöhten Temperaturen geeignet sein.

---

### Warnhinweise



**Vor allen Arbeiten an der Steuerung muss die Stromversorgung all-polig (Ziehen des Netzsteckers) abgeschaltet werden und vor Wiedereinschalten gesichert sein.**



**Im Betrieb können an den Strahlern hohe Oberflächentemperaturen erreicht werden, welche beim Berühren zu Verbrennungen führen können.**



**An die Steuerung dürfen nur zugelassene Komponenten (Strahler, Lüfter, Fühler, usw.) angeschlossen werden.**

---

**ACHTUNG:** Vor Inbetriebnahme sind sämtliche Verpackungsteile zu entfernen

- ✓ Achten Sie darauf, dass die Rückseite des Strahlers nicht abgedeckt ist und die entstehende Hitze entweichen kann!
- ✓ Achten Sie auf Einhaltung der Mindestabstände.
- ✓ Die Glasscheibe des Strahlers kann sehr heiß werden. Sorgen Sie durch eine geeignete Schutzmaßnahme dafür, dass ein ausreichender Berührungsschutz gegeben ist.
- ✓ Die Strahler so einbauen, dass das Anschlusskabel unten ist!
- ✓ Zwischen den Strahlern ist ein Mindestabstand von 20cm einzuhalten.



## Montage der Rückenstrahler

Für den ordnungsgemäßen Einbau des Strahlers, ist eine Öffnung in der Montagewand notwendig. Die entsprechenden Maße entnehmen Sie der unten stehenden Abbildung.

Bei einer Wandmontage muss zur nächsten Wand mindestens 20mm Abstand zur Strahlerrückseite vorhanden sein. Der Montageraum, in welchen der Strahlerkasten montiert wird, muss ausreichend hinterlüftet sein (für eine gute Luftzirkulation am besten oben und unten offen), damit die im Strahler entstehende Abwärme entweichen kann.

**Eine Montage in einem geschlossenen Raum ist nicht zulässig, durch den entstehenden Hitzestau besteht Brandgefahr!**

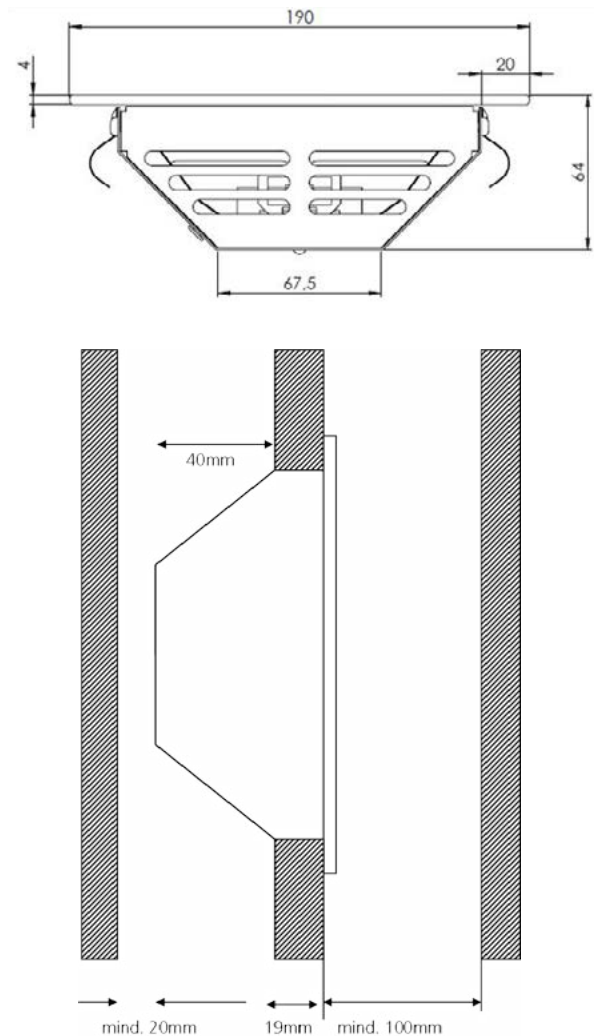
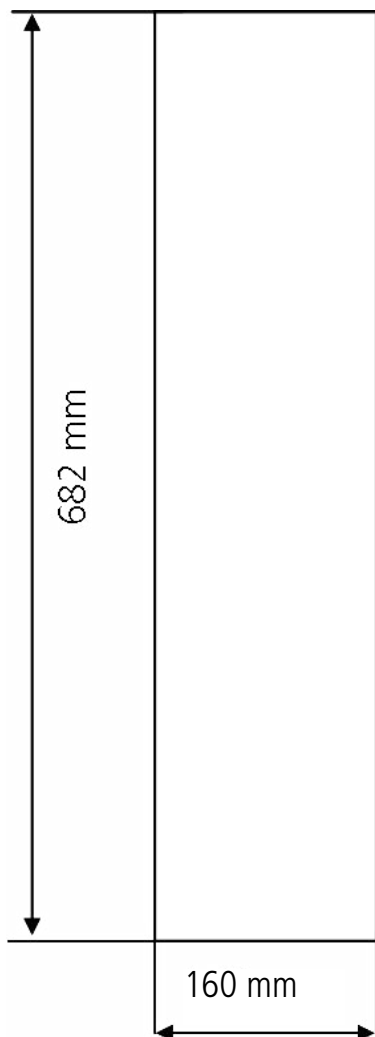

## Zusatzangaben bei Saunaeinbau

### Fronstrahler sind für den Einsatz in einer Sauna nicht zulässig!

Der **b-intense**® Rückenstrahler kann in eine Sauna eingebaut werden. Für den Fall eines Saunaeinbaus beachten Sie die folgenden zusätzlichen Einbauhinweise.

Der **b-intense**® Rückenstrahler muss auf einer komplett ebenen Platte mit 19 mm Stärke montiert werden. Es darf kein Spalt zwischen Strahlerglas und Kabinenwand entstehen. Nut- und Federbretter sind daher nicht zulässig. Der Ausschnitt für den Strahlereinsatz ist: 160 mm Breite x 682 mm Höhe.

Für den nötigen Raum der Strahlerabluft müssen an den Seiten ein Abstand von 50 mm und an der Ober- und Unterseite des Strahler eine Abstand von 100 mm freigehalten werden.

Der Strahler muss mit einer Dichtung versehen sein und es wird empfohlen, etwaige brennbare Begrenzungen rund um die beschriebene Fläche (zB dickere Saunawand) speziell im oberen Bereich mit Brandschutzmatten abzudecken.

Bei einer Wandmontage muss zur nächsten Wand mindestens 20 mm Abstand zur Strahlerrückseite vorhanden sein. Der Montageaum, in welchen der Strahlerkasten montiert wird, muss ausreichend hinterlüftet sein (für eine gute Luftzirkulation am besten oben und unten offen), damit die im Strahler entstehende Abwärme entweichen kann.

### Eine Montage in einen geschlossenen Raum ist nicht zulässig, durch den entstehenden Hitzestau besteht Brandgefahr!

### Der gleichzeitige Betrieb von Saunaheizern und Infrarotstrahlern ist nicht zulässig!

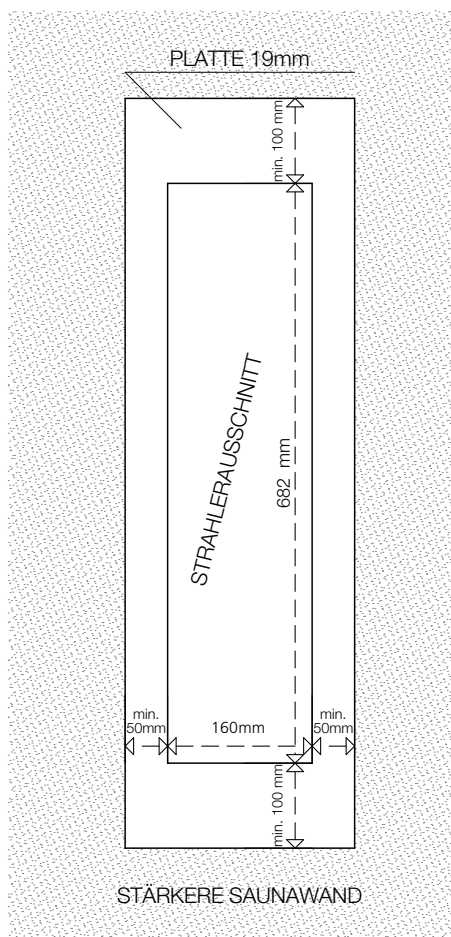

---

## Montage der Rückenlehnen

Für eine angenehme Sitzposition und zur Gewährleistung eines minimalen Abstandes zwischen Rücken und Strahler empfehlen wir den Einsatz unserer Rückenlehnen. Diese können Sie entweder bei unserem Kundendienst separat anfordern oder selbst eine gleichwertige Rückenlehne laut obiger Skizze fertigen.

### Hinweis zum Einbau in eine Sauna:

Beachten Sie, dass die Verwendung von gepolsterten und bezogenen Bauteilen für den Saunaeinbau nicht zulässig ist. In Saunen eingesetzte Rückenlehnen und Bänke müssen aus astfreien sowie harz- und splitterfreien Hölzern gefertigt sein (zB Abachi, Espe).

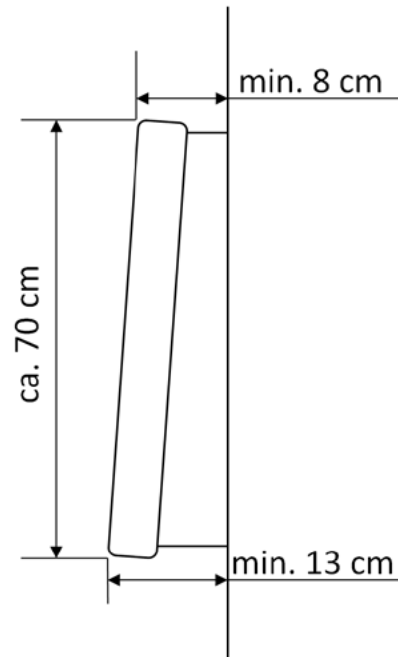

## Montage b-control Steuerung

Die b-control Steuerung besteht aus einem Bedienteil, das sich im Kabineninneren befindet und einem Leistungsteil das im Regelfall innerhalb der Revisionsklappe Ihrer Infrarotkabine montiert wird. Am Leistungsteil können bis zu zwei **b-intense®** Infrarotstrahler (oder andere Wärmequellen mit je max. 750 Watt) angeschlossen werden. Beachten Sie bitte die maximale Anschlussleistung bei den technischen Daten. Die Steuerung verfügt über eine automatische Timerfunktion, welche die Strahler nach maximal 60 Minuten ausschaltet.

### Hinweis zum Einbau in eine Sauna:

Im Fall eines Saunaeinbaus muss das Bedienteil auf einer glatten 19 mm starken Fläche eingesetzt werden und mit einer zusätzlichen Dichtung versehen sein (beim Artikel b-control Single ist die Dichtung im Lieferumfang enthalten). Offene Zwischenräume, wie sie zB durch Nut- und Federbretter entstehen könnten, sind nicht zulässig.

Das Bedienteil muss im Bereich der untersten Sitzbank im Sauna-Temperatur-Bereich von ca. 60°C eingebaut werden.

Es wird empfohlen, die Einheit nicht zu weit vom Infrarotplatz entfernt (aber auch nicht zu nahe am Saunaofen) zu platzieren, sodass das Bedienen vor oder während der Infrarotsitzung angenehm durchgeführt werden kann.

# b-control Steuerungen: Technische Daten & Anschlusspläne

## Technische Daten b-control Single Steuerung

Abmessungen Leistungsteil:	310 x 200 x 50 mm
Abmessungen Bedienteil (Front):	220 x 92 mm
Einbauausschnitt Bedienteil:	215 x 82 mm (Einbautiefe 20 mm)
Leistungsteil:	Schutzklasse 1, Schutzart IP20
Versorgung:	230 VAC 50-60 Hz max. 2500 Watt Absicherung 13 A
Ausgang Reserve:	230 VAC max. 2 A (wird mit ein- und ausschalten der Kabine aktiviert bzw. deaktiviert)
IR-Strahlerausgang:	2x 230 VAC max. 4 A.

Am Leistungsteil können bis zu 2 Infrarot-Strahler mit max. 750 Watt angeschlossen werden. Beachten Sie bitte die maximale Anschlussleistung von 1500 Watt

## Anschlussplan der b-control Single Steuerung:

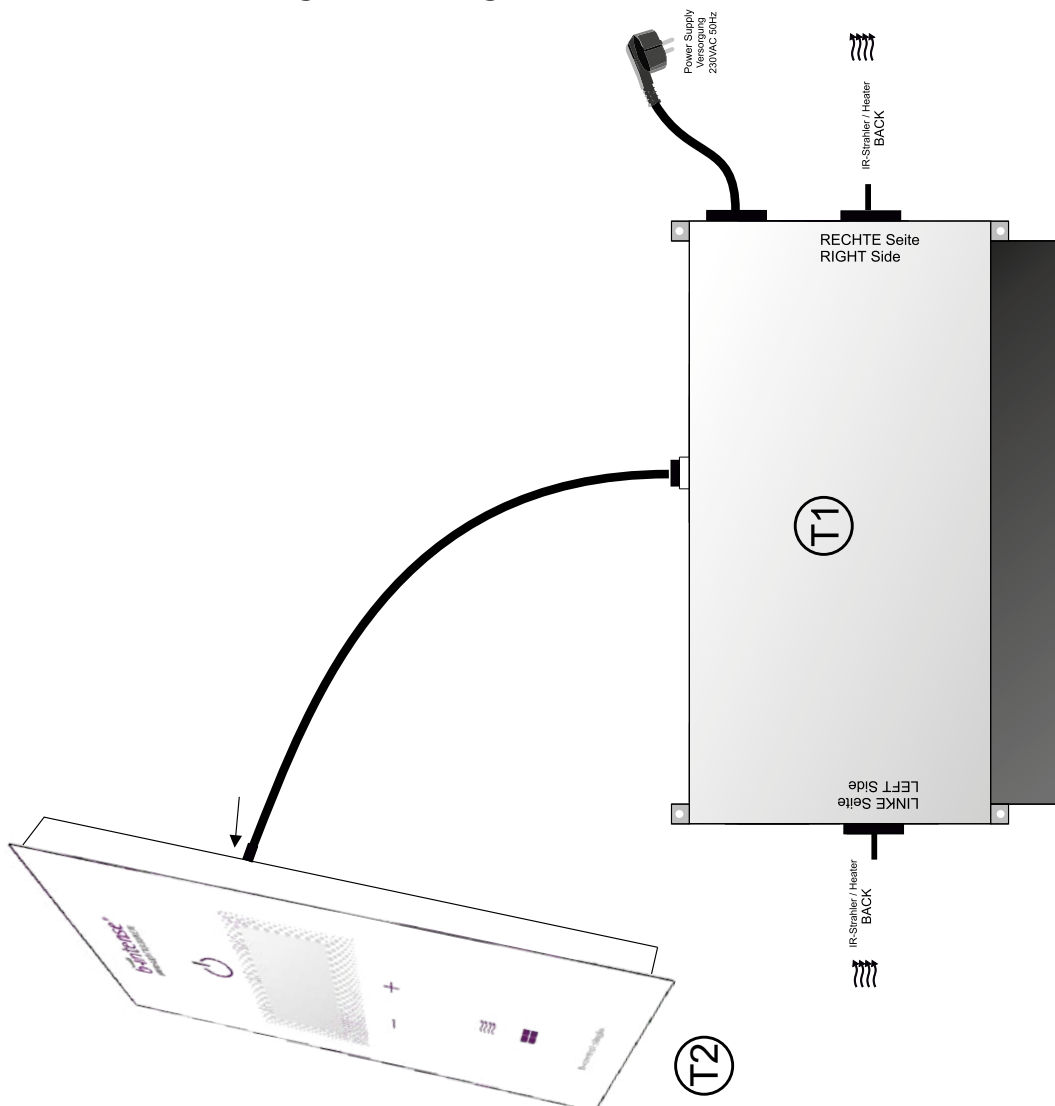

---

# Inbetriebnahme und Überprüfung

## Elektrischer Anschluss/Anschlussplan:

Beachten Sie bitte die Anschlusspläne auf den vorherigen Seiten.

- ✓ Die Strahler-Anschlusskabel in die vorgesehenen Stecker einstecken.
- ✓ Das Bedienteil mit beiliegendem (RJ) Kabel wie aus der Zeichnung ersichtlich anschließen.
- ✓ Beiliegenden Versorgungsstecker an das Leistungsteil anschließen.
- ✓ Alle Stecker sind auf festen Sitz zu prüfen!
- ✓ Netzstecker an eine geeignete Schukosteckdose anschließen, welche von einer Fehlerstromeinrichtung (FI) mit max. 30 mA Nennfehlerauslösestrom geschützt sein muss.



## Mögliche Fehlerursachen:

Steuerung lässt sich nicht einschalten

- Keine Versorgungsspannung vorhanden, Hausseitige Sicherung überprüfen.
- Netzstecker gezogen.
- Verbindungskabel Leistungsteil zu Bedienteil nicht richtig eingesteckt.

Steuerung lässt sich einschalten, Strahler heizen nicht, Temperatur am Display >140°C

- Temperaturfühler ist defekt oder nicht eingesteckt.

Steuerung lässt sich einschalten, Kabinentemperatur wird richtig angezeigt aber Strahler heizen nicht

- Strahlerleistung auf 0 gestellt, Leistung über Touchbedienung umstellen.
- Strahler defekt, Kontaktaufnahme mit **b-intense**® Servicetechniker.

**Können Sie das Problem nicht lösen, wenden Sie sich bitte an Ihren b-intense® Händler oder Kundenbetreuer.**

---

## Pflege und Reinigung der **b-intense**<sup>®</sup> Infraroteinzelteile

Damit Sie die besondere Wirkung Ihrer **b-intense**<sup>®</sup> Technologie auch noch nach vielen Jahren genießen können, sollten Sie unbedingt die folgenden Pflege- und Wartungshinweise beachten. Die **b-intense**<sup>®</sup> Einzelkomponenten sind mit wenigen Handgriffen hygienisch sauber und gepflegt zu halten. Wir empfehlen, Ihre **b-intense**<sup>®</sup> Einzelkomponenten regelmäßig zu reinigen.

1. Schließen Sie die **b-intense**<sup>®</sup> Technik-Elemente vor der Reinigung vom Strom ab.
2. Zum Reinigen verwenden Sie ein feuchtes Tuch.
3. Anschließend können Sie trocken nachwischen.
4. Achten Sie darauf, dass keine Flüssigkeit in die **b-intense**<sup>®</sup> Infrarotstrahler gelangt.
5. Die Kabine darf keinesfalls mit einem Wasserschlauch oder Hochdruckreiniger, Dampfreiniger oder mit Spritzwasser gereinigt werden.
6. Die Sitzflächen und Rückenlehnen aus Kunstlederbezug sind einfach mit einem feuchten Tuch zu reinigen. Da es sich bei den Lederbezügen um gewerbliches Spezial-Kunstleder handelt, kann dieses auch mit herkömmlichen, nicht aggressiven und nicht scheuernden Reinigungsmitteln gesäubert werden.

## Konformitätserklärung

Wir bestätigen hiermit die Einhaltung der auferlegten europäischen Richtlinien

CE = Communauté Européenne

nach Niederspannungsrichtlinie 2006/95/EG

(Ersetzt 73/23/EWG)

EMV-Richtlinie 2004/108/EG

(Ersetzt 89/336/EWG)

für die Produkte:

IR-Kabinen Steuerung / b-control Single / b-control Basic

**b-intense**<sup>®</sup>  
INFRAROTKABINEN

**b-intense**<sup>®</sup> gmbh

Zweigniederlassung der CB Capital Beteiligungs- GmbH

Am Jungferberg 17

A-2201 Gerasdorf bei Wien

---

## Garantiebescheinigung

Sollten bei Ihrer **b-intense**<sup>®</sup> Infrarotkabine wider Erwarten Probleme oder Schäden auftreten, können Sie folgende Garantien in Anspruch nehmen:

- Auf die Infrarotleuchtstäbe gewähren wir 10 Jahre Garantie (bei PRIVATER Nutzung) ab Kaufdatum, sofern der Defekt nicht aufgrund äußerer Beschädigungen oder unsachgerechter Handhabung zustande gekommen ist. Auf die b-control Steuerungen beträgt die Gewährleistungspflicht 2 Jahre ab Kaufdatum, sofern Schäden oder Fehler nicht aufgrund äußerer Einwirkung oder unsachgerechter Handhabung entstanden sind. Selbständig vorgenommene Montagen oder Reparaturen, die nicht in dieser Montageanleitung angegeben sind, schließen eine Gewährleistung aus. Abnutzungserscheinungen und Verschleiß unterliegen prinzipiell keiner Gewährleistung.
- Der Garantiefumfang für fachgerecht eingebaute Ersatzteile entspricht jenem der ursprünglich gewährten Garantie für die Funktionsfähigkeit der Kabinenteile ab Kaufdatum. Darüber hinaus gelten die Mindestbestimmungen im Rahmen der gesetzlichen Gewährleistung ab dem Zeitpunkt des Einbaus.
- Der Nachweis über den Erwerb des Gerätes muss bei Inanspruchnahme der Gewährleistung durch Vorlage des Originalbeleges (Lieferschein oder Rechnung) geführt werden.

**b-intense**<sup>®</sup> gmbh | Am Jungferenberg 17, A-2201 Gerasdorf bei Wien

---

Diese Bedienhilfe unterliegt der offiziellen TÜV-Austria-Prüfung. Der Inhalt dieser Anleitung ist kein Ersatz für medizinische Beratung. Bitte holen Sie für Ihre persönliche Infrarotanwendung gegebenenfalls eigenverantwortlich ärztlichen Rat ein.

Druck- und Satzfehler vorbehalten.

**Bewahren Sie diese Bedienungsanleitung sorgfältig auf und übergeben Sie diese bei Wechsel des Benutzers oder Eigentümers zusammen mit dem b-intense<sup>®</sup> Saunaset.**

Für weitere Fragen stehen wir Ihnen jederzeit gerne zur Verfügung!

Ihr **b-intense**<sup>®</sup> Team

**b-intense**<sup>®</sup>  
INFRAROTKABINEN

b-intense<sup>®</sup> gmbh als Zweigniederlassung  
der CB Capital Beteiligungs- GmbH

Am Jungferenberg 17  
A-2201 Gerasdorf bei Wien

T +43-2246-273 27